



## Flachfolienlinie

Die OCS Flachfolienlinie dient der Herstellung hochwertiger Flachfolien (Extrudieren, Kühlen, Abziehen und Aufwickeln) zur Messung optischer und physikalischer Eigenschaften von Polymeren. Sämtliche Einstellungen und Parameter, wie z. B. Extruderdrehzahl, Temperatur, Folienspannung, Wickelkraft und Wickeldurchmesser, werden über ein Touchpanel-Steuerungssystem gespeichert, wodurch gewährleistet ist, dass die Folienqualität jederzeit reproduzierbar ist. Dies ist ein wichtiger Parameter für optische und physikalische On-/Offline-Messungen, z. B. für die Detektion von Ablösegele, Verschmutzungen, Beschädigungen und anderen Verunreinigungen, sowie für die Messung von Trübung, Transmission, Glanz, Dichte sowie Additiven.

Mögliche prüfbare Polymere sind z. B. PP, PET, PC, HDPE und LDPE.

### Prüfbare Materialien

- Pellets, Pulver und Flakes

### Modul I + II (im Lieferumfang)

- Mess-Extruder (ME20/ME25/ME30/ME40/ME45) mit Fixlipdüse 50-150 mm oder Flexlipdüse 150-350 mm
- Modularer Folienanalysator mit zwei Kühlwalzen (MFA-CR)
- Folienoberflächen-Analysator (FSA100V2/FSA200V2)

### Leistungsmerkmale

- Mess-Extruder (ME) ist mit flexibler Höheneinstellung (Aufgussposition) ausgestattet
- Wartungs- und Reinigungspositionen des Mess-Extruders (ME) elektromotorisch anfahrbar

### Verkaufsteam



T +49 2302 95622-0  
F +49 2302 95622-33  
info@ocsgmbh.com  
www.ocsgmbh.com

#### Adresse

OCS Optical Control Systems GmbH  
Wullener Feld 24  
58454 Witten  
Deutschland

- Modulare Architektur des Filmanalysators (MFA) zur einfachen Anpassung zusätzlicher Mess- und Prüfgeräte
- Bedienung über Touchpanel mit Datentrend sowie optischen und akustischen Alarmfunktionen
- Alle Parameter des Systems werden im Touchpanel-Steuerungssystem überwacht und gespeichert
- Mehrere Optionen für die Datenkommunikation verfügbar



### Technische Details

|                                |  |
|--------------------------------|--|
| <b>Fixlipdüse</b>              | 50-150 mm  |
| <b>Flexlipdüse</b>             | 150-350 mm   |
| <b>Typischer Düsenspalt</b>    | 0,5-1,2 mm bei Fixlipdüse, max. 2,0 mm bei Flexlipdüse                                     |
| <b>Kommunikationsprotokoll</b> | MODBUS (RTU, TCP/IP), PROFIBUS, PROFINET, OPC (Server/Client), CSV-Datei, kundenspezifisch |

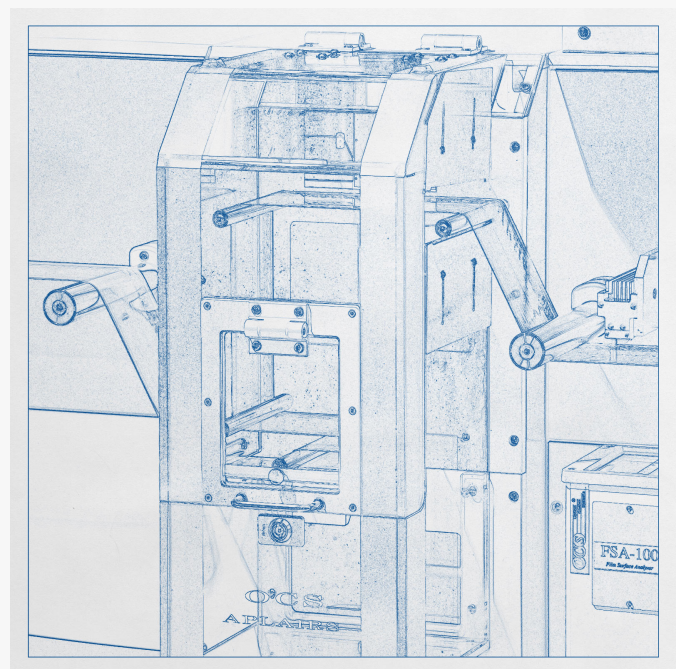

## Weitere Produktbilder

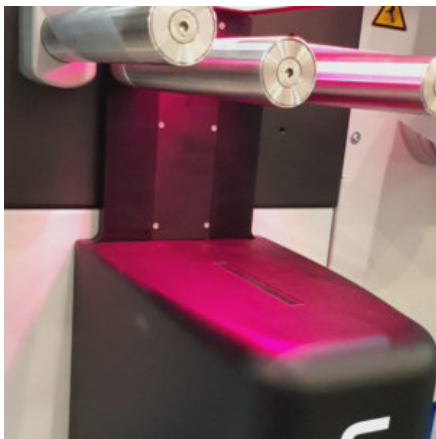
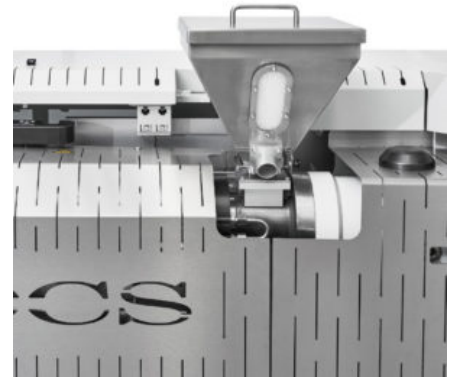

## Ähnliche Produkte

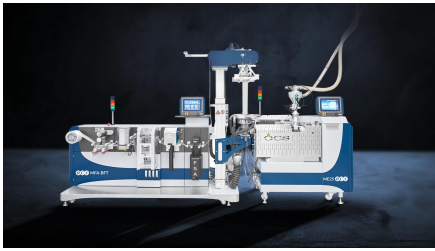

### Blasfolienlinie

Die OCS Blasfolienlinie dient der Herstellung hochwertiger Blasfolien (Aufblasen, Kühlen, Flachlegen, Abziehen und Aufwickeln) zur Messung optischer und physikalischer Eigenschaften von Polymeren. Alle Parameter der Anlage, z. B. Extrudergeschwindigkeit, Temperatur, Abzugsgeschwindigkeit, Folienbreite und Folienblasenverhältnis, werden durch ein Touchpanel-Steuerungssystem gespeichert, wodurch gewährleistet ist, dass die Folienqualität jederzeit reproduzierbar ist. Dies ist ein wichtiger Parameter für optische und physikalische On-/Offline-Messungen, wie z. B. Gele, Verschmutzungen, Fasern und anderen Verunreinigungen sowie die Trübung-, Transmissions-, Glanz-, Dichte- und Additivmessung. Mögliche prüfbare Polymere sind z. B. LLDPE, LDPE, PP und HDPE. [vc\_column width="1/2"] Prüfbare Materialien Pellets, Pulver und Flakes Modul I + II (im Lieferumfang) ... [weiterlesen auf unserer Website]



### Mess-Extruder (ME20/ME25/ME30/ME40/ME45)

Der OCS Mess-Extruder (ME) wird zur Herstellung von Polymerfilmen für Labor- und Kleinserienproduktionen eingesetzt. Der Extruder ist z. B. mit einer Flachfoliendüse ausgestattet sowie ggf. mit einem nachgeschalteten OCS Modularen Filmanalysator zur Durchführung weiterer Qualitätsmessungen. Das System wird über ein Touchpanel gesteuert, um Geräteparameter und Rezepturen einzustellen. Darüber hinaus ermöglicht die optionale Remote-Control-Funktion die Anzeige und Steuerung des Mess-Extruders (ME) von verschiedenen Standorten aus. Ein weiteres Merkmal ist das automatische Schwenksystem, das die einfache Reinigung des Extruderzylinders, der Schnecke und der Düse ermöglicht. Anschließend fährt der Extruder automatisch in seine exakte Einstellposition zurück, um den gleichen Zustand wie bei ... [weiterlesen auf unserer Website]



### Modularer Folienanalysator (MFA)

Der OCS Modulare Folienanalysator (MFA) wird für das kontinuierliche Abkühlen, Abziehen und Aufwickeln eines extrudierten Polymerfilms eingesetzt. In Verbindung mit einer Vielzahl von unterschiedlichen Messgeräten wird ein breites Anwendungsspektrum zur Analyse verschiedenster Materialproben abgedeckt. Neben dem Folienoberflächen-Analysator (FSA100V2/FSA200V2) zur optischen Qualitätskontrolle des Polymerfilms lassen sich beispielsweise Online-Spektroskopie, Trübungs- und Transmissions- sowie Glanz- und Dickenmessung integrieren. Hierdurch entsteht eine maßgeschneiderte und zugleich wirtschaftliche Lösung in nur einem System. [vc\_column width="1/2"] Leistungsmerkmale Modulare Architektur zur kundenspezifischen Konfiguration mit verschiedenen Messgeräten Homogene und zugleich schnelle Temperierung der Kunststoffschmelze Großer Regelbereich von Foliengeschwindigkeit und Zugkraft zur Anpassung an verschiedenste Materialproben Intuitive Bedienung über ... [weiterlesen auf unserer Website]



### Foliendickenmessung (FTM)

Die OCS Foliendickenmessung (FTM) ermöglicht eine kontinuierliche Messung der Dicke des Polymerfilms (Flachfolie, Blasfolie oder Tape). Zur Messung wird die Folie zwischen zwei Präzisionsrollen geführt. Entsprechend der Foliendicke wird eine der Rollen ausgelenkt. Diese Auslenkung wird über einen digitalen Messtaster vermessen und durch eine Microcontroller-basierende Elektronik ausgewertet. Der Messwert wird



### Folienoberflächen-Analysator (FSA100V2/FSA200V2)

Der OCS Folienoberflächen-Analysator (FSA100V2/FSA200V2) ist ein modulares optoelektronisches Inspektionssystem für Polymerfilme, das sowohl im Labor als auch im laufenden Produktionsprozess eingesetzt werden kann. Die Folie wird mittels einer hochauflösenden CMOS-Zeilenkamera und einer anwenderspezifischen Hochleistungs-LED inspiziert. Diese Kombination ermöglicht



### Glanzmessung (OGM)

Die OCS Glanzmessung (OGM) ist für die dauerhafte und präzise Steuerung von Folienglanzeigenschaften konzipiert. Das Messgerät wird in den Modularen Filmanalysator (MFA) integriert. Es ermöglicht eine kontinuierliche Messung des Glanzwertes am Polymerfilm. Die Glanzeigenschaften von Folien werden anhand ihrer unterschiedlichen Fähigkeit, Licht zu reflektieren, analysiert. Die

auf einem Display angezeigt und kann über analoge oder digitale Schnittstellen ausgewertet werden. [vc\_column width="1/2"] Messbare Materialien Polymerfilme Leistungsmerkmal Kontinuierliche Dickenmessung des Polymerfilms [vc\_column width="1/2"] Kompatibel mit OCS Flachfolienlinie OCS Blasfolienlinie OCS Tapelinie (TCA) OCS Modularer Folienanalysator (MFA) ... [weiterlesen auf unserer Website]

eine optimale Defekterkennung in transparenten, opaken und gefärbten Polymerfilmen. In der FSA100-Software werden die Messergebnisse nach kundenspezifischen Vorgaben analysiert und die Defekte klassifiziert, was Aufschluss über die Folienqualität gibt. Der FSA100V2 kann mit weiteren OCS Folieninspektionssystemen, wie dem X-Ray Tapeanalysator (XTA100), kombiniert werden. Durch die Kombination stehen zusätzliche Messergebnisse zur Verfügung, die eine noch umfassendere Analyse der Defekte ermöglichen. Des Weiteren ... [weiterlesen auf unserer Website]

gemessene Glanzmenge von matt bis glänzend ist in GU (Gloss Units) angegeben. [vc\_column width="1/2"] Messbare Materialien Polymerfilme Leistungsmerkmal Robuste und präzise Messeinheit Glanzmessung erfolgt in GU (Gloss Units) von matt bis glänzend Alarmfunktion bei Grenzwertunter- oder -überschreitung Kontinuierliche Messung des Glanzwertes sowie Kalibrierung nach ASTM D523, DIN 67530, DIN EN 14086, ASTM D2457 ... [weiterlesen auf unserer Website]

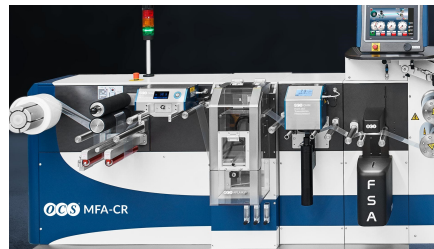

### Trübungs- und Transmissionsmessung (OHM)

Die OCS Trübungs- und Transmissionsmessung (OHM) dient der automatisierten und kontinuierlichen Messung der Trübungseigenschaften am Polymerfilm. Zusätzlich zur Trübung wird die Transmission ermittelt. Das Messgerät kann in den Modularen Filmanalysator (MFA) integriert oder als Stand-alone-Variante (Tischgerät) eingesetzt werden. [vc\_column width="1/2"] Leistungsmerkmale Kontinuierliche Trübungs- und Transmissionsmessung nach ASTM D 1003 Einfache Mehrpunkt-Kalibrierung [vc\_column width="1/2"] Kompatibel mit OCS Flachfolienlinie OCS Blasfolienlinie OCS Modularer Folienanalysator (MFA) ... [weiterlesen auf unserer Website]

### Spektroskopische Messung APLAIRS®

OCS APLAIRS® (Analysis of Plastics by InfraRed Spectroscopy) ist eine spektroskopische Methode zur Messung von Additiven, (Co-)Monomer-Zusammensetzungen sowie chemischen und physikalischen Eigenschaften bei der Herstellung von Polyolefinen. Mit diesem Konzept kann der tägliche kontinuierliche Messbedarf zur Qualitätskontrolle automatisiert werden. Hierzu läuft der Polymerfilm durch das APLAIRS®-System, das mit einem FTIR-Spektrometer und einer speziell entwickelten Software ausgestattet ist. Die Messung erfolgt in Echtzeit, die Spektren werden aufgenommen, Eigenschaften vorhergesagt, dokumentiert und grafisch aufbereitet. Die Ergebnisse können zudem an übergeordnete Systeme übertragen werden. Somit sind eine kontinuierliche Qualitätskontrolle und Dokumentation sowie die daraus resultierende sichere Lenkung verschiedener Prozesse gewährleistet. Durch die ... [weiterlesen auf unserer Website]

### Pellettransportsystem (PTS)

Das OCS Pellettransportsystem (PTS) ist ein Steuerungssystem, das den kontinuierlichen und automatisierten Transport von Kunststoffgranulat (Pellets) zwischen den Produktionslinien und Messsystemen gewährleistet. Die Pellets aus der Produktionslinie werden mittels pneumatischer Probenehmer entnommen. Die Proben werden durch spezielle Förderrohre transportiert, verteilt und dem entsprechenden Messsystem zugeführt. Dadurch wird ein schonender Transport des Granulates gewährleistet, um Staub und Fadenbildung zu vermeiden. Leistungsmerkmale Individuelles und vollautomatisiertes Transportsystem zur Versorgung der Messsysteme Ermöglicht rechtzeitiges Nachsteuern bei Parameterabweichungen (Ausschussminimierung) Einfache Bedienung über Touchpanel mit optischen und akustischen Alarmfunktionen Optimierte Transportgeschwindigkeit für jede Anwendung Kompatibel mit gesamtem OCS Equipment ... [weiterlesen auf unserer Website]